

Fyn 600



40011238-1211

RO

Ghid de instalare

RO

 **faber**

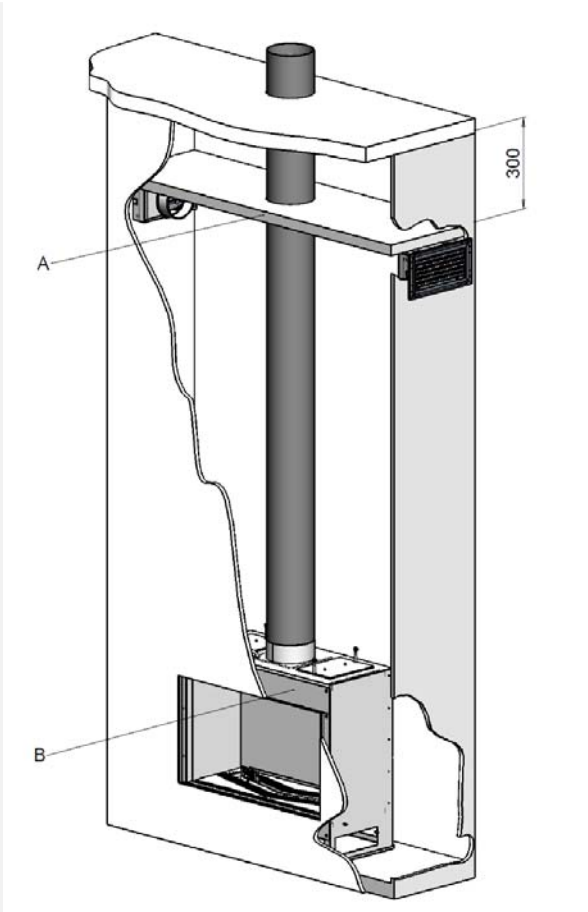

1.1

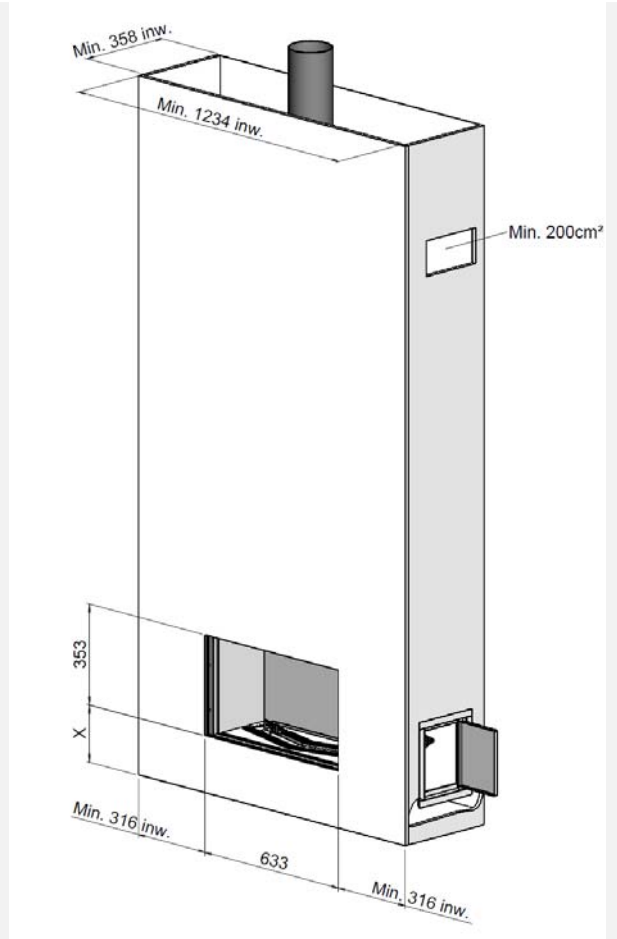

1.2

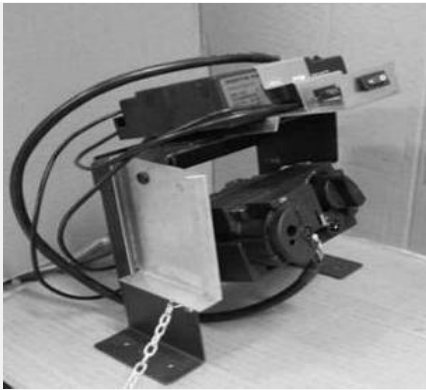

1.3

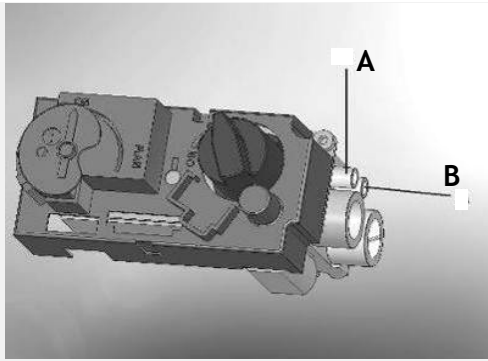

1.4



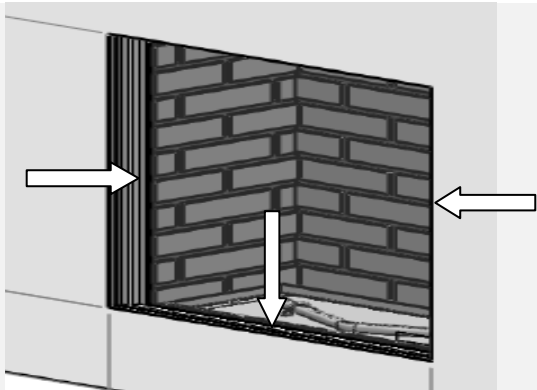

2.1

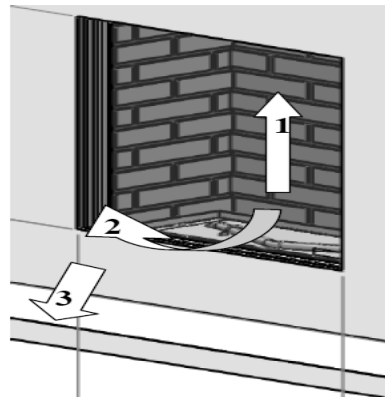

2.2



2.3

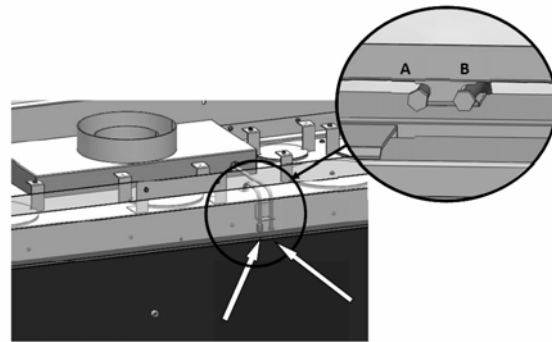

2.4



3.1



3.2

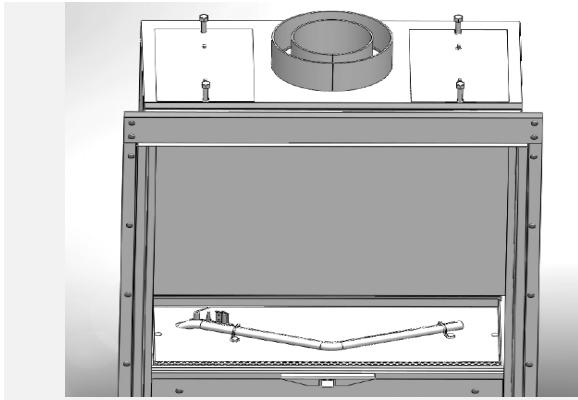

4.1

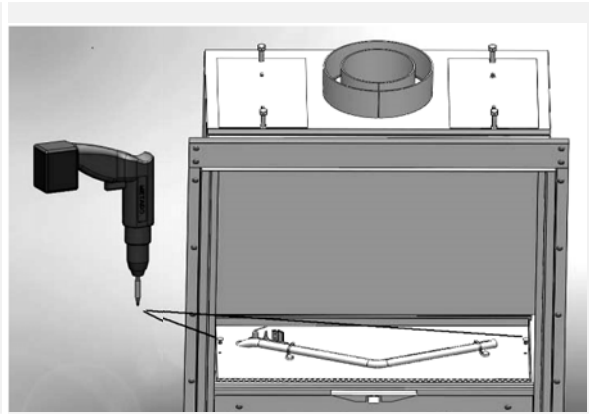

4.2

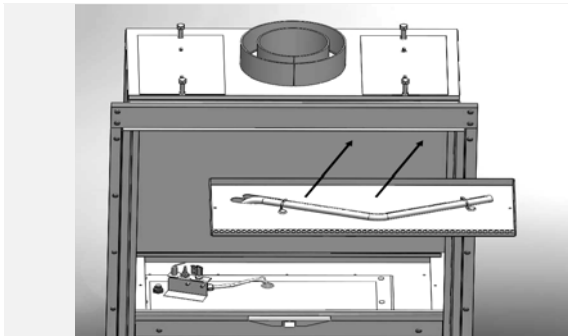

4.3

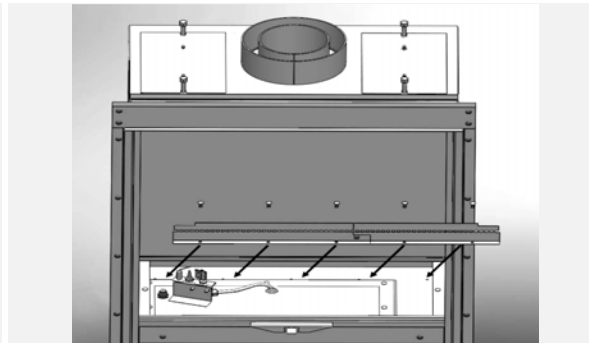

4.4

1 Introducere

Aparatul poate fi instalat doar de o firma autorizata. Vă sfătuim insistent să citiți cu atenție acest manual de instalare.

Acest aparat respectă directivele europene pentru aparatele care funcționează pe bază de gaz și poartă marcajul CE.

2 Instrucțiuni privind siguranța

- Aparatul trebuie plasat, conectat și verificat anual în conformitate cu aceste instrucțiuni de instalare și cu reglementările naționale și locale în vigoare privind măsurile de siguranță pentru utilizarea gazelor (instalare și utilizare).
- Verificați dacă datele de pe plăcuța de înregistrare sunt în conformitate cu tipul local de gaz curent și cu presiunea.
- Instalatorului îi este interzis să modifice setările fabricantului sau construcția aparatului!
- Nu plasați bușteni artificiali suplimentari sau cărbuni aprinși pe arzător sau în camera de ardere.
- Acest aparat a fost conceput în scopuri ambientale și pentru încălzire. Aceasta înseamnă că toate suprafețele aparatului, inclusiv geamul, pot deveni foarte fierbinți (mai fierbinți de 100°C). Excepția de la aceasta sunt soclul și comenzile aparatului.
- Nu plasați materiale inflamabile la o distanță mai mică de 0,5 m de raza aparatului și de grilele de aerisire.
- Datorită circulației naturale a aerului în aparat, umezeala și componentele volatile din vopsea, materiale de construcție, pardoseală etc. care nu s-au așezat încă, pot fi aspirate prin sistemul de convecție și pot fi depozitate pe suprafețe reci sub formă de funingine. De aceea nu trebuie să folosiți acest aparat imediat după renovare.
- Prima oară când porniți aparatul, lăsați focul să ardă setat la maxim pentru câteva ore astfel încât stratul de lac să aibă posibilitatea să se așeze, iar vaporii eventuali să fie eliberați pentru a fi înlăturați prin aerisire. Vă sfătuim să nu stați în cameră pe cât posibil în timpul acestui proces!
- Vă rugăm să rețineți că:
 - Toate ambalajele de transport trebuie înlăturate.

- Copiii sau animalele de casă nu trebuie să fie prezente în cameră.

3 Cerințe de instalare

3.1 Focul

- Păstrați o distanță de minim 50 mm în spatele focului.
- Aparatul trebuie încorporat într-un finisaj de șemineu fals deja existent sau unul nou ce va fi construit.

3.2 Căminul șemineului fals

- Căminul șemineului fals trebuie construit dintr-un material neinflamabil.
- Aerisiți întotdeauna spațiul de deasupra aparatului prin intermediul grilelor de aerisire sau alternativelor comparabile cu o alimentare minimă de aer de 200 cm².
- Pentru finisare, folosiți stuc special (cu grad de rezistență min. 100°C) sau tapet din fibră de sticlă pentru a preveni decolorarea sau fisurile etc.
- Timpul recomandat de uscare: pentru ghips este de minim 24 ore per mm de strat aplicat.
- Căminul șemineului fals și construcția sa nu se pot sprijini pe aparat.

3.3 Cerințe pentru sistemul și orificiile de evacuare

- Trebuie să folosiți tot timpul materialele recomandate de Faber International Ltd. Doar dacă folosiți aceste materiale, Faber International Ltd. poate garanta o funcționare corectă.
- Exteriorul tubulaturii de evacuare concentrice poate atinge o temperatură de aprox 150°C. Asigurați-vă că izolarea și protecția sunt adecvate în cazul unui tranzit prin peretele combustibil sau plafoane. Și pastrati o distanță corespunzătoare fata de materialele inflamabile.
- Asigurați-vă că elementele tubulaturii de evacuare concentrice sunt fixate la fiecare 2 metri atunci când au o lungime extinsă, astfel încât greutatea materialului de evacuare să nu se sprijine pe aparat.
- Nu puteți începe niciodată cu un burlan conectat direct la aparat.

3.4 Terminale

Orificiul de evacuare se poate afla pe un perete extern sau pe acoperiș. Verificați

dacă orificiul de evacuare dorit de dumneavoastră respectă cerințele locale privind buna funcționare și sistemele de aerisire.

Pentru o funcționare corectă, terminalul trebuie să se afle la cel puțin 0,5 m distanță de:

- Colțurile clădirii.
- Grinzile acoperișului și balcoane.
- Streașină (cu excepția crestei acoperișului).

3.5 Horn existent

De asemenea, puteți conecta aparatul la un horn existent. Hornul existent va funcționa ca un furnizor de aer, iar o conductă flexibilă din oțel inoxidabil construită în sus prin horn va elimina gazele de ardere.

Conducta flexibilă din oțel inoxidabil de Ø 100 mm trebuie să aibă marcajul CE pentru temperaturi de până la 600° Celsius.

Hornul trebuie să respecte următoarele cerințe:

- Diametrul sistemului de evacuare trebuie să fie de cel puțin 150x150 mm.
- Nu trebuie să fie conectat mai mult de 1 aparat la conducta de evacuare.
- Hornul trebuie să fie în stare bună
 - Fără scurgeri și
 - Trebuie curățat în mod adecvat.

Pentru mai multe informații despre conectările la sistemele de evacuare existente, consultați manualul "conectări".

4 Instrucțiuni pentru pregătire și instalare

4.1 Conectare la rețeaua de gaze

Conectarea la rețeaua de gaze trebuie să fie conformă cu standardele locale în vigoare. Vă sfătuim ca lucrările la conducte de la contor până la aparat să fie de mărime adecvată, cu un robinet pentru gaz în apropierea aparatului pentru a vă fi tot timpul la îndemână. Plasați conectarea la rețeaua de gaze astfel încât să fie ușor accesibilă, iar înainte de punerea în funcțiune unitatea arzătorului să poată fi deconectată în orice moment.

4.2 Conectarea la rețeaua electrică

Dacă se folosește un adaptor pentru alimentarea cu energie, atunci o priză de perete de 230V AC - 50Hz trebuie fixată în apropierea căminului.

4.3 Pregătirea aparatului

- Înlăturați ambalajul aparatului. Asigurați-vă că sub aparat, conductele de gaz nu sunt deteriorate.
- Curățați un spațiu sigur pentru depozita cadrul și geamul.
- Înlăturați cadrul (dacă este necesar) și geamul și luați separat părți ambalate ale aparatului.
- Pregătiți conectarea rețelei de gaze la supapa de control pentru gaze.

4.4 Plasarea aparatului

Țineți cont de cerințele de instalare. (consultați capitolul 3)

- Plasați aparatul într-o poziție adecvată și dacă este necesar
- Nu există nicio posibilitate de reglare a înălțimii focului

4.5 Construirea unui finisaj de șemineu fals

Înainte de construirea finisajului de șemineu, vă sfătuim să efectuați un test de funcționare cu aparatul, așa cum este descris în capitolul 7 "Verificarea instalației".

4.6 Căminul șemineului fals

- Construiți finisajul șemineului fals din material neinflamabil în combinație cu profile metalice sau zidărie/cărămizi de beton perforate.
- Luați în considerare grilele. (consultați fig. 1.1 și 1.2). Plasați un scut protector din material neinflamabil deasupra grilelor. (consultați fig. 1.1 A).
- Folosiți întotdeauna un buiandrug în cazul în care finisajul șemineului este construit din zidărie. Acesta nu trebuie plasat direct pe aparat.
- Construiți finisajul șemineului contrar cadrului încorporat (consultați fig. 1.1 B). Păstrați o margine minimă de 3 mm între finisajul șemineului și aparat în legătură cu extinderea aparatului.
- Adâncimea nișei în finisajul șemineului nu are nicio influență asupra înlăturării geamului.

4.7 Fixarea materialelor de evacuare a emisiilor de fum

- În cazul unui perete sau terminal de acoperiș, orificiul trebuie să fie mai mare cu cel puțin 5 mm decât materialul de evacuare.
- Părțile orizontale trebuie instalate într-un plan înclinat (3 grade) în sus

față de aparat.

- Construiți sistemul pornind de la aparat. Dacă nu este posibil, trebuie să folosiți o conductă reglabilă.
- Pentru completarea sistemului puteți taia din tubulatura de ½ metru. Asigurați-vă că întotdeauna conducta interioară este mai lungă cu 2 cm decât conducta exterioară. De asemenea, terminalul de perete și cel de acoperis pot fi scurtate. Aceste părți trebuie securizate cu un șurub autofiletant.
- Nu izolați, ci ventilați materialele de evacuare încorporate (aprox. 100 cm²)

5 Demontarea geamului

- Înlăturați profilele de acoperire laterale. (consultați fig.2.1)
- Înlăturați profilul de acoperire din partea de jos. (consultați fig.2.2)
- Plasați ventuza pe sticlă.
- Înlăturați garnitura de etanșare din canelură. (consultați fig.2.3)
- Înlăturați benzile canelurii de pe părțile laterale. (consultați fig.2.4)
- Glisați geamul în sus, astfel încât să fie eliberat din canelură. Mișcați geamul treptat înainte și înapoi. (consultați fig.2.5)

Pentru a pune la loc geamul repetați procesul în ordine inversă.

Înlăturați toate amprente de pe geam, acestea vor fi arse atunci când căminul este pus în funcțiune.

6 Plasarea materialului decorativ

Nu este permis să adăugați mai multe materiale sau materiale diferite în camera de ardere.

Păstrați tot timpul flacăra de veghe liberă de orice material decorativ!

Nu puneți toate materialele decorative în jurul arzătorului odată, deoarece praful fin poate bloca orificiile arzătorului.

6.1 Bușteni falși

- Împrăștiați pietricelele în jurul tuburilor arzătorului, de preferință cu mâna. Suprafața pietricelelor poate fi ușor ridicată față de placa arzătorului, dar trebuie nivelată pe întreaga sa lungime.
- Plasați buștenii falși conform instrucțiunilor. (consultați fig. 3.1. sau fișa cu instrucțiuni)
- Plasarea de surcele în camera de ardere este opțională. Evitați

acoperirea arzătorului cu surcele, acest lucru are un efect negativ asupra imaginii focului.

- Porniți arzătorul pilot și arzătorul principal conform instrucțiunilor din manualul utilizatorului. Verificați dacă flacăra este repartizată corect.
- Plasați geamul și verificați imaginea flăcării în aparat

6.2 Pietricelele

- Plasați pietricelele peste arzător și partea de jos. Împrăștiați în mod uniform pietricelele într-un strat dublu. Suprafața pietricelelor poate fi ușor mai înaltă decât tubul arzătorului. (consultați fig. 3.2)
- Plasați geamul și verificați imaginea flăcării în aparat

7 Verificarea instalației

7.1 Verificarea aprinderii arzătorului pilot și arzătorului principal

Porniți arzătorul pilot și arzătorul principal conform instrucțiunilor din manualul utilizatorului.

- Verificați dacă lumina pilot este poziționată corect deasupra arzătorului principal și nu este acoperită de surcele, bușteni falși și pietricele.
- Verificați aprinderea arzătorului principal în poziția flăcără mare sau flăcără mică. (aprinderea trebuie să aibă loc repede și ușor).

7.2 Verificarea scurgerilor de gaz

Verificați toate conexiunile și joncțiunile pentru scurgeri posibile folosind un detector sau spray pentru scurgerile de gaz.

7.3 Verificați presiunea arzătorului și presiunea

Măsurarea presiunii de admisie:

- Închideți robinetul de control al gazelor.
- Răsuciți niplul pentru calibrarea presiunii (consultați figura 1,4 A) de câteva ori și conectați furtunul de calibrare a presiunii la supapa de control a gazelor.
- Efectuați această măsurare atunci când aparatul este pornit la marcajul pentru debit de gaz maxim și când este pe flacăra pilot.
- Dacă presiunea de admisie este prea

mare nu aveți voie să conectați aparatul.

Măsurarea presiunii arzătorului:

Efectuați această măsurare doar dacă presiunea de admisie este corectă.

- Răsuciți niplul pentru calibrarea presiunii (consultați figura 1,4 B) de câteva ori și conectați furtunul de calibrare a presiunii la supapa de control a gazelor.
- Presiunea trebuie să corespundă cu valoarea indicată în informațiile tehnice furnizate în acest manual (capitolul 13). În caz de abateri, intrați în legătură cu fabricantul.
- Închideți niplurile pentru calibrarea presiunii și verificați-le pentru scurgeri de gaze.

7.4 Verificarea imaginii flăcării

Lăsați aparatul să ardă pentru 20 de minute la marcajul maxim și verificați imaginea flăcării pentru:

1. Repartizarea flăcărilor
2. Culoarea flăcărilor

Dacă unul sau ambele puncte sunt inacceptabile, verificați și:

- Poziționarea buștenilor falși și/sau cantitatea de pietricele sau surcele pe arzător.
- Conexiunile tubulaturii de evacuare pentru scurgeri (în cazul flăcărilor albastre).
 - Dacă a fost fixat robinetul de evacuare corect
 - Orificiul de evacuare.
 - Dacă terminalul de perete este instalat corect
 - Dacă terminalul de acoperiș este fixat și așezat corect
 - Dacă sistemul de evacuare este calculat corect

Cu echipamentul pentru măsurarea emisiei de CO/CO₂ aveți posibilitatea să măsurați calitatea gazelor de evacuare și aerul proaspăt.

Există două puncte de măsurare între geam și cadrul încorporat.

Unul pentru măsurarea admisiei de aer și unul pentru gazele evacuate. (fig.)

Raportul dintre nivelul de CO₂ și nivelul de CO nu trebuie să depășească 1:100.

Exemplu:

Dacă CO₂ este 4,1% CO max este 410ppm

Dacă raportul depășește 1:100 sau gazele evacuate sunt măsurate în aerul proaspăt trebuie să verificați și punctele următoare:

8 Instruirea clientului

- Se recomandă ca aparatul să fie verificat anual de o persoană competentă pentru a garanta o utilizare sigură și o durată de viață lungă.
- Consiliați și instruiți clientul despre întreținerea și curățarea geamului. Accentuați riscul amprentelor arse.
- Instruiți clientul despre funcționarea aparatului și unitatea de control la distanță, inclusiv înlocuirea bateriilor și reglarea receptorului pentru prima utilizare.
- Înmânați clientului:
 - Manualul de instalare
 - Manualul utilizatorului
 - Fișa cu instrucțiuni pentru buștenii falși
 - Ventuzele pentru geam

9 Întreținerea anuală

9.1 Service și curățare:

- Verificați și curățați dacă este necesar după verificare:
 - Lumina pilot
 - Arzătorul
 - Camera de ardere
 - Geamul
 - Buștenii pentru posibile fisuri
 - Orificiul de evacuare

9.2 Înlocuiți:

- Dacă este necesar surcelele/cărbunii.

9.3 Curățarea geamului

Cele mai multe depuneri pot fi înlăturate cu o cârpă uscată. Puteți folosi un agent de curățare pentru ceramică la curățarea geamului.

Observație: preveniți formarea amprentelor pe geam. Vor fi arse pe acesta când aparatul este utilizat și nu vor mai putea fi înlăturate!

Efectuați verificarea conform instrucțiunilor din capitolul 7 "Verificarea instalației".

10 Conversia în diferite tipuri de gaz (ex. propan)

Acest lucru poate fi efectuat prin instalarea unității de ardere adecvate. În acest scop contactați furnizorul dumneavoastră. Menționați întotdeauna tipul și numărul de



serie al aparatului atunci când faceți comanda.

11 Calcularea sistemului de evacuare

Posibilitățile pentru lungimile conductelor de evacuare și reductorii posibili au fost înregistrate într-un tabel (vezi capitolul 12). Acest tabel lucrează cu lungimea verticală și orizontală.

- Pentru a defini lungimea verticală, trebuie adunate toate lungimile conductelor de evacuare în direcția verticală.
 - Terminalul acoperișului are 1 metru.
- Pentru a defini lungimea orizontală, trebuie adunate toate lungimile conductelor de evacuare în direcția orizontală.
 - Fiecare cot de 90° are 2 metri în direcție orizontală.
 - Fiecare cot de 45° are 1 metru în direcție orizontală.
 - Torsiunile de la direcția verticală spre cea orizontală și invers, nu sunt luate în calcul.
 - Terminalul de perete are 1 metru.

Dacă există un tranzit sub 45° decât cel real, trebuie calculate lungimile orizontale și verticale.

11.1 Puncte de interes particular:

- Nu trebuie să începeți niciodată cu un cot conectat direct de la aparat.

Exemplu de calcul

Exemplu de calcul 1

Calcularea lungimilor orizontale

C+E = 1 + 1	2 m
D = 1 x 2 m	2 m
Total	4 m

Calcularea lungimilor verticale

A	1 m
G	1 m
Total	2 m

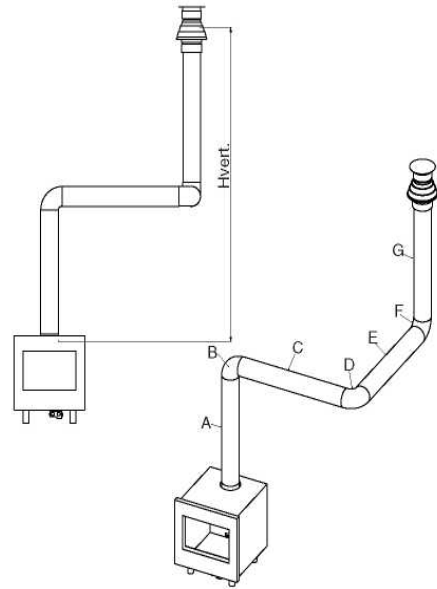

Exemplu de calcul 2

Calcularea lungimilor orizontale

J + L = 0,5 + 0,5	1 m
K + M = 2 + 2 m	4 m
N	1 m
Total	6 m

Calcularea lungimilor verticale

H	1 m
Total	1m

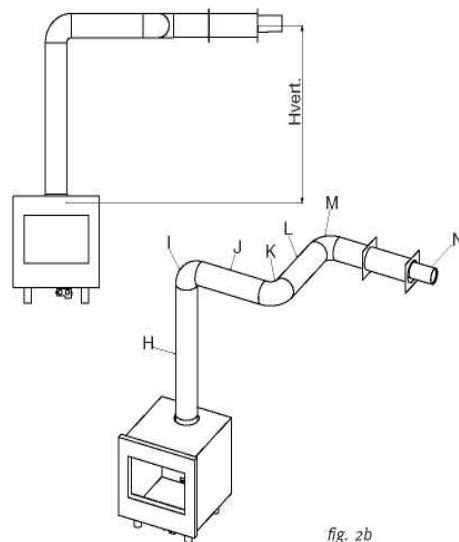

fig. 2b

12 Tabel și placa robinetului de aer

Găsiți lungimile verticale și orizontale corecte în tabel.

În cazul unui "x" sau dacă valorile sunt în afara tabelului, combinația nu este permisă. Valoarea găsită indică lățimea restrictorului de fum de instalat ("0" înseamnă că nu trebuie plasat nici un restrictor).

În general, un restrictor de 30 mm este preinstalat. (consultați fig 2.3)

* Atunci când se folosește doar lungimea de evacuare verticală, trebuie să instalați robinetul de aer suplimentar sub aparat. (consultați fig 4.1 - 4.4)

		Orizontal						
		0	1	2	3	4	5	6
Vertical	0	x	x	x	x	x	x	x
	0.5	x	30	x	x	x	x	x
	1	30*	30	30	0	0	0	x
	1.5	30*	30	30	30	0	0	0
	2	30*	40	30	30	30	0	0
	3	40*	50	40	30	30	30	0
	4	50*	50	50	40	30	30	30
	5	50*	60	50	50	40	30	30
	6	60*	60	60	50	50	40	30
	7	60*	60	60	60	50	50	x
	8	60*	65	60	60	60	x	x
	9	65*	65	65	60	x	x	x
	10	65*	65	65	x	x	x	x
11	65*	65	x	x	x	x	x	
12	65*	x	x	x	x	x	x	

13 Date tehnice

Cat. gaz		II2e+3+	II2e+3+	II2e+3+
Tipul aparatului		C11/ C31	C11/ C31	C11/ C31
Gazul de referință		G20	G30	G31
Rețeaua de admisie	kW	5	5	4.2
Clasa de eficiență		2	2	2
Clasa NOx		5	5	5
presiunea de admisie	mbar	20	30	30
Rata gazului la 15șC și 1013 mbar	l/h	549	148	172
Rata gazului la 15șC și 1013 mbar	gr/h		370	320
Presiunea arzătorului la marcajul maxim	mbar	8.4	21	21
Injectorul arzătorului principal	mm	2,10	1,2	1,2
Restrângere admisie redusă	mm	1,30	0,85	0,85
Ansamblu pilot		OP- NG9030	OPLPG9222	OPLPG9222
Cod		-	-	-
Diametru admisie/evacuare	mm	150-100	150-100	150-100
Supapă control gaze		GV60	GV60	GV60
Conectare la rețeaua de gaze		3/8"	3/8"	3/8"
Conectare la rețeaua electrică	V	220	220	220
Receptor pe baterii	V	4x AA (1.5V)	4x AA (1,5V)	4x AA (1,5V)
Emițător pe baterii	V	9	9	9

14 **Dimensiuni**

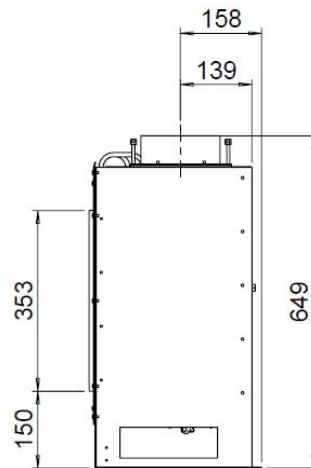
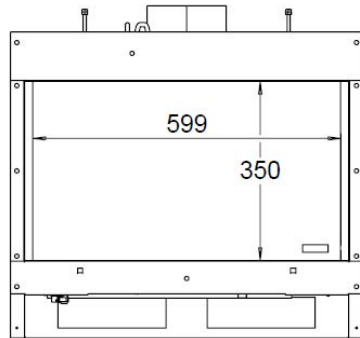
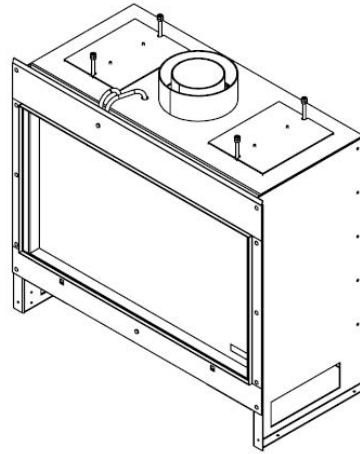
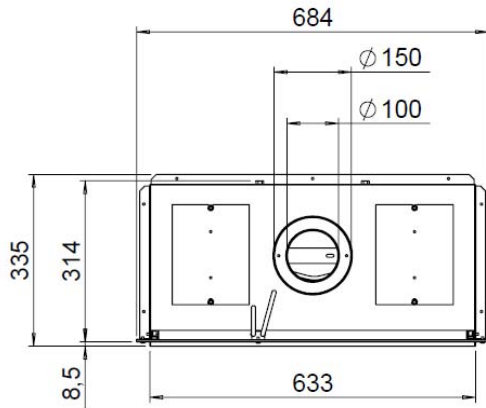

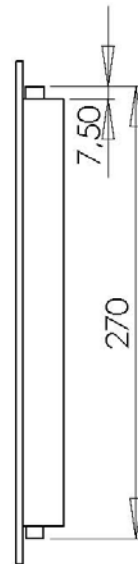
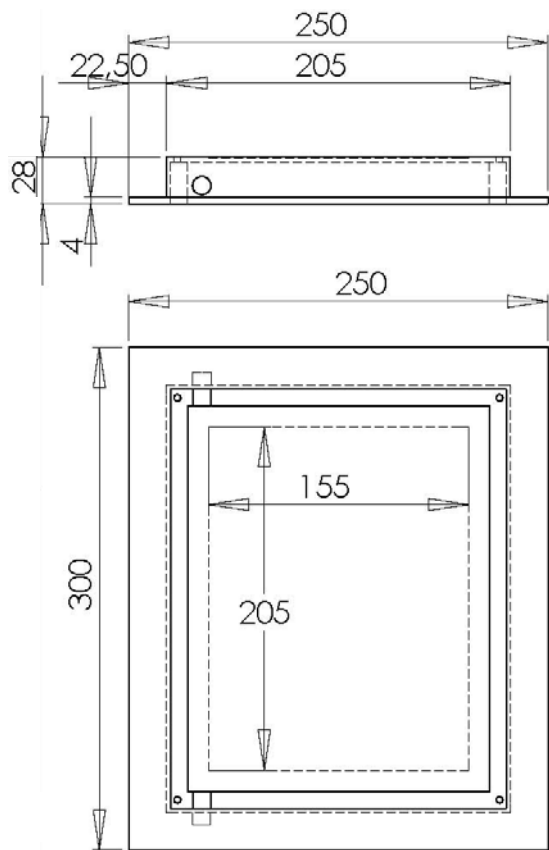





www.faber.nl - info@faber.nl
Saturnus 8 NL - 8448 CC Heerenveen
Postbus 219 NL - 8440 AE Heerenveen
T. +31(0)513 656500
F. +31(0)513 656501